

LANCIA 037 RALLY

“1984 TOUR DE CORSE RALLY WINNER”



CR30 1:24 ランチア 037 ラリー “1984 ツール・ド・コルス ラリー ウィナー”

1982年、WRCのレギュレーションがグループ4からグループBに移行するのにともない、フィアットがランチア・ブランドで開発したWRCマシンがランチア037ラリーです。ボディ・デザインはピニンファリーナ、エンジンはアバルトが担当しました。当時多くのワークスが4WDに切り替える中、アバルトが選んだのは、ランチア・ストラトスで培ってきたノウハウ生かすミッドシップ、後輪駆動のレイアウトでした。エンジンは、フィアットの量産水冷4気筒をベースにアバルトが手を加え、当時全盛のターボチャージャーではなく、低回転でのトルクを重要視した機械式スーパーチャージャーを組み合わせています。グループBのホモロゲーションにより200台が生産され、うち約50台がワークス活動に投入、1000kgを切る軽量化ボディに排気量1995cc、約300HPのエンジンが搭載されました。1983年中期からは、排気量を2111ccとし、スーパーチャージャーを大型化したエボルツィオーネIIを投入、最大出力は290~325HPまでアップしました。デビューは、1982年ツール・ド・コルス、このシーズンは多くの4WDマシンの中で苦戦を強いられます。しかし参戦2年目の1983年、開幕のモンテカルロで1・2フィニッシュを飾るとともに、第3戦から第5戦と連続優勝、最終戦のサンレモ・ラリーでも優勝し、4WDマシンを抑えてメイクス・タイトルを獲得しました。翌1984年は、ツール・ド・コルスで優勝、多数入賞し、シリーズ2位でシーズンを終わりました。あえてミッドシップ、後輪駆動のレイアウトでWRCに挑んだランチア037ラリーは流麗なスタイルと機能性を合わせ持った最後のMRラリーマシンです。

When WRC (World Rally Championship) regulation was switched from Group 4 to Group B in the 1982 season, Fiat, under the Lancia brand, developed the Lancia 037 Rally in accordance with this change. The body was designed by Pininfarina, with engine development the responsibility of Abarth. While many other works at the time were busy jumping on the four-wheel drive bandwagon, Abarth chose a layout proven in earlier Lancia designs configured around a midship rear-axle drive. The base engine was a standard production Fiat four-cylinder water-cooled power unit remodeled by Abarth to use a low-rev, high torque mechanical "Supercharger" instead of the ordinary exhaust-driven turbochargers then in vogue in racing engine design. Featuring a design matching a 1995cc, 300HP-rated powerplant with a vehicle body weight under 1000kg, 200 Lancia 037 Rallies were produced under Group B homologation, with fifty of these racers seeing service with racing works. New regulations announced from the middle of the 1983 season allowing for displacements up to 2111cc saw the development of the Evoluzione II, which provided anywhere from 290 to 325HP. The Lancia 037 Rally debuted in 1982 in the Tour de Corse, but went on to have a tough time against many 4WD opponents during that season. Revenge was sweet, however, during the 1983 WRC season, as 037 Rallies claimed first and second place in the season opener at Monte Carlo, winning victories in the third through fifth rallies and the last rally on the circuit at San Remo, finally going on to claim the Makes Title against its 4WD rivals. The racer won the Tour de Corse in 1984, eventually completing the season with high placings in many races and an overall season finish in second place. Sticking with the traditional tried-and-true Midship Rear-axle drive layout to the very end, the gutsy-yet-graceful Lancia 037 Rally was the last MR machine to challenge the WRC circuit.

1	H1	ホワイト(白)	WHITE
2	H2	ブラック(黒)	BLACK
3	H3	レッド(赤)	RED
4	H4	イエロー(黄)	YELLOW
8	H8	シルバー(銀)	SILVER
9	H9	ゴールド(金)	GOLD
21	H71	ミドルストーン	MIDDLE STONE
28	H18	黒鉄色	STEEL

30		フラットベース	FLAT BASE
33	H12	つや消しブラック	FLAT BLACK
47	H90	クリアーレッド	CLEAR RED
48	H91	クリアーイエロー	CLEAR YELLOW
49	H92	クリアーオレンジ	CLEAR ORANGE
61	H76	焼鉄色	BURNT IRON
65	H15	インディブルー	BRIGHT BLUE

塗料指定の 1 は GSI クレオス・Mr. カラー、H1 は水性ホビーカラーの番号です。このキットには接着剤は入っていないので別にお求めください。

H1 in painting indication is the number of GSI Creos Aqueous Hobby Color, while 1 is that of Mr. Color. Glue is not included in this kit.

Sur le guide de peinture, H1 correspond au numéro de couleur GSI Creos AQUEOUS HOBBY COLOR. alors que 1 correspond à Mr. COLOR. La colle n'est pas fournie dans ce kit.

H1 en indicaciones de pintado. Este es el número de GSI Creos Aqueous Hobby Color, mientras 1 es el de Mr. Color. El pegamento no está incluido en el kit.

H1 bei Bemalungshinweisen ist die Nummer der Aqueous - Hobby - Color von GSI Creos, während 1 den Ton der Farbserie Mr. Color anzeigt. Im Bausatz ist kein Klebstoff enthalten.

H1 nella indicazione della pittura è il numero della GSI Creos del colore ad acqua per Hobby, mentre 1 è quello di Mr. Color. La colla non è inclusa nella scatola di montaggio.

H1 這個着色指示是代表 GSI Creos 出品水性模型漆油的編號，而 1 則代表 GSI Creos 出品的樹脂系統型漆油的編號，這份套件並沒有包含膠水。

このキットに接着剤及び塗料は含まれておりません。プラスチック専用の物を別にお求め下さい。
Kit does not include paint or cement



デカールをはってください。
APPLY DECAL
HIEAR ABZIEHBILD
APPLIQUER DECALCOMANIE
APPLICARE DECALCOMANIE
PONER CALCOMANIA
貼上水印紙



接着しないでください。
DO NOT CEMENT
NICHT KLEBEN
NE PAS COLLER
NON INCOLLARE
NO PEGAR
不用粘合



穴をうめてください。
FILL HOLE
SCHLIESSEN
BOUCHER LE TROU
FORO PIENO
EMPUJE EL AGUJERO
把孔填平



1 Car No.5
driver M.Aien



瞬間接着剤 金属用。
INSTANT GLUE FOR METAL
METALLKLEBER
COLLE A METAL INSTANTANÉE
COLLA Istantanea per Metalli
UTILIZAR PEGAMENTO INSTANTANEO
瞬間組合膠，金屬用



x2 2組つくってください。
2 SETS NEEDED
WIRD DOPPELT BENÖTIGT
DEUX SETS NECESSAIRES
NECESSARIE 2 SERIE
SE NECESITAN DOS PIEZAS
同様の制作二組



2 Car No.1
driver A.Bettega

1 コックピットの組み立て Cockpit Assembly

消火器
a fire extinguisher

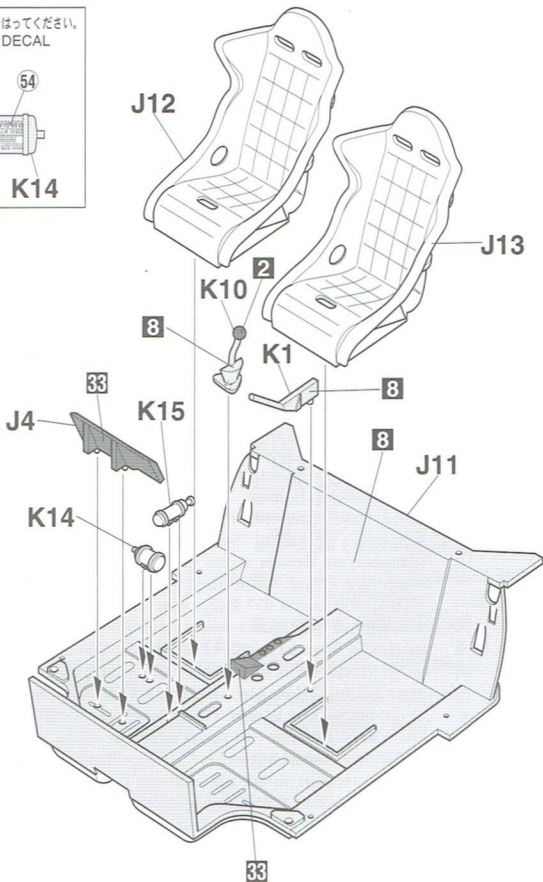
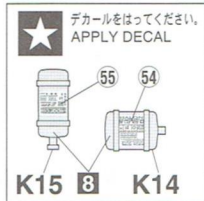

シート
Seat



デカールをはってください。
APPLY DECAL

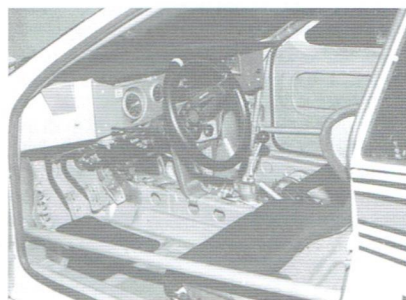
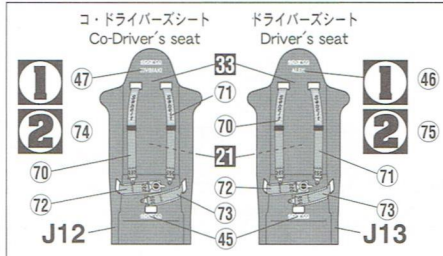

2 ダッシュボードの組み立て Dashboard Assembly

コックピット
Cockpit

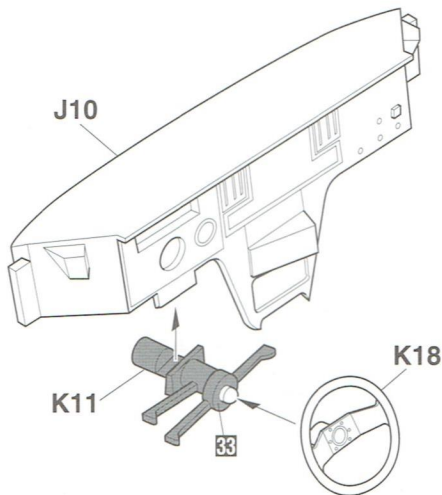
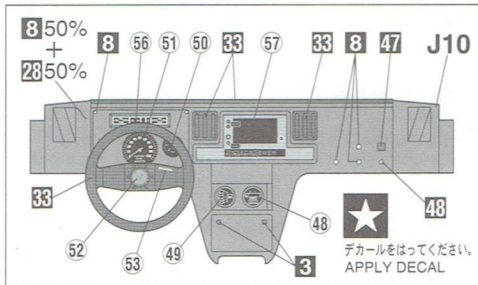

3 ダッシュボード及びロールバーの取り付け
Dashboard & Rollber Installation

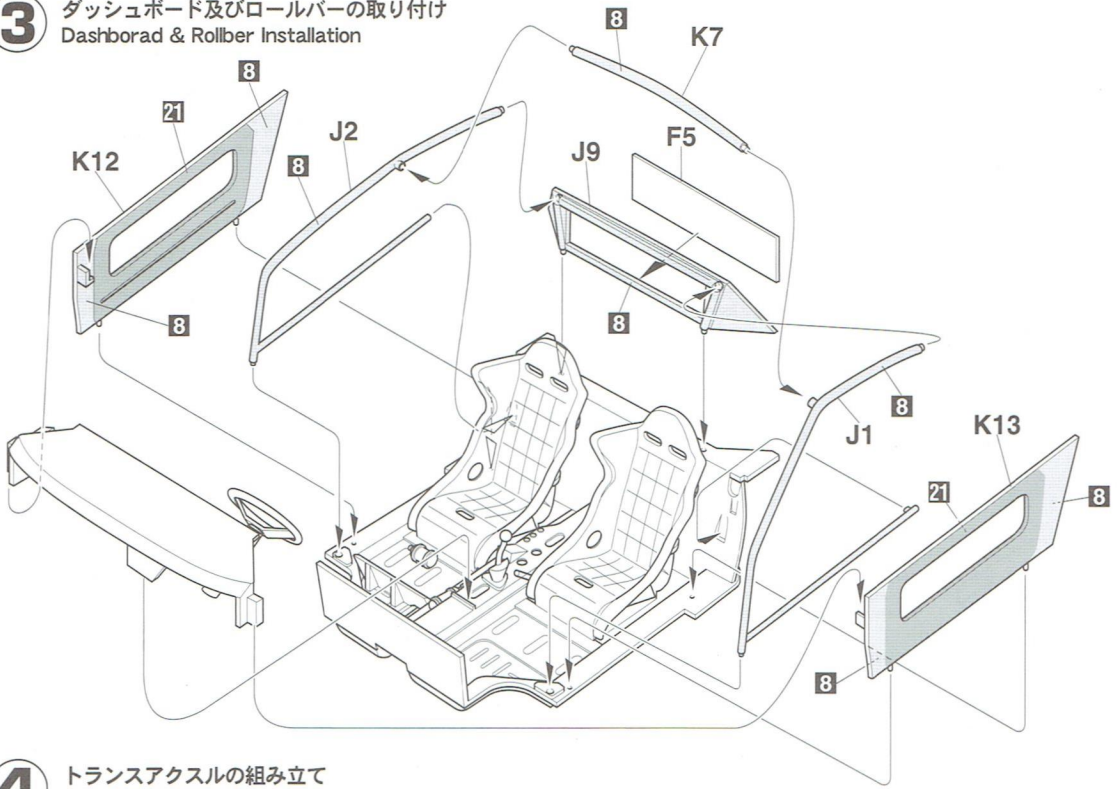

4 トランスアクスルの組み立て
Trans-axle Assembly

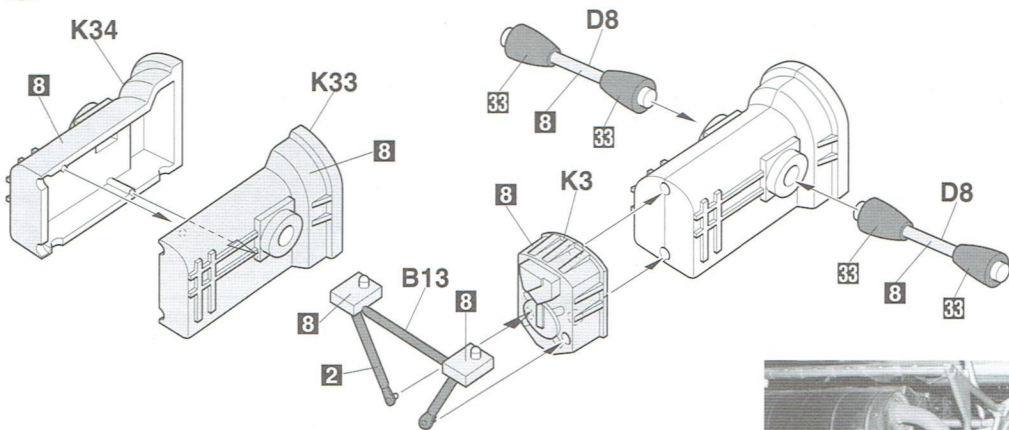

5 マフラーの組み立て
Muffler Assembly

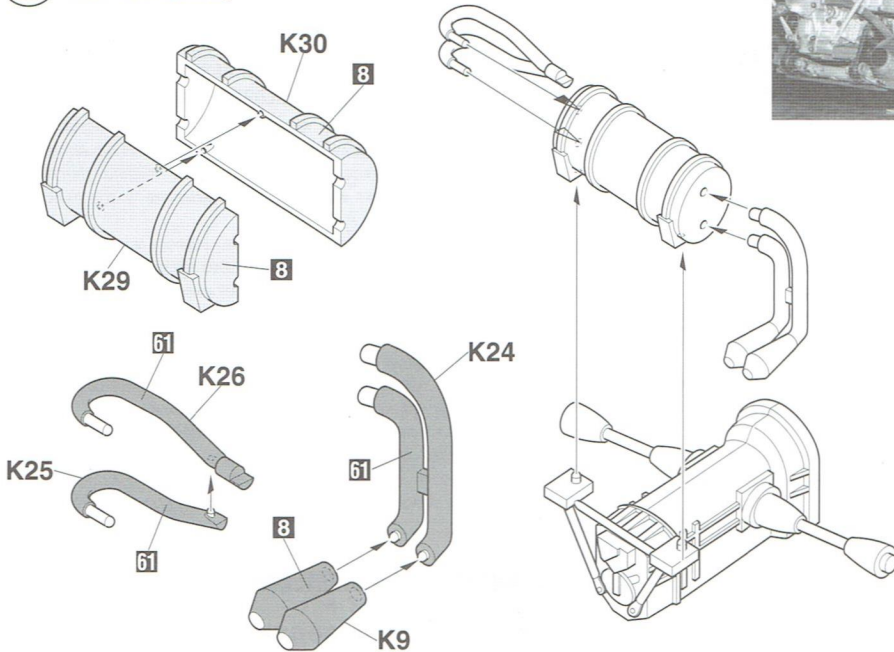

6 エンジンの組み立て Engine Assembly

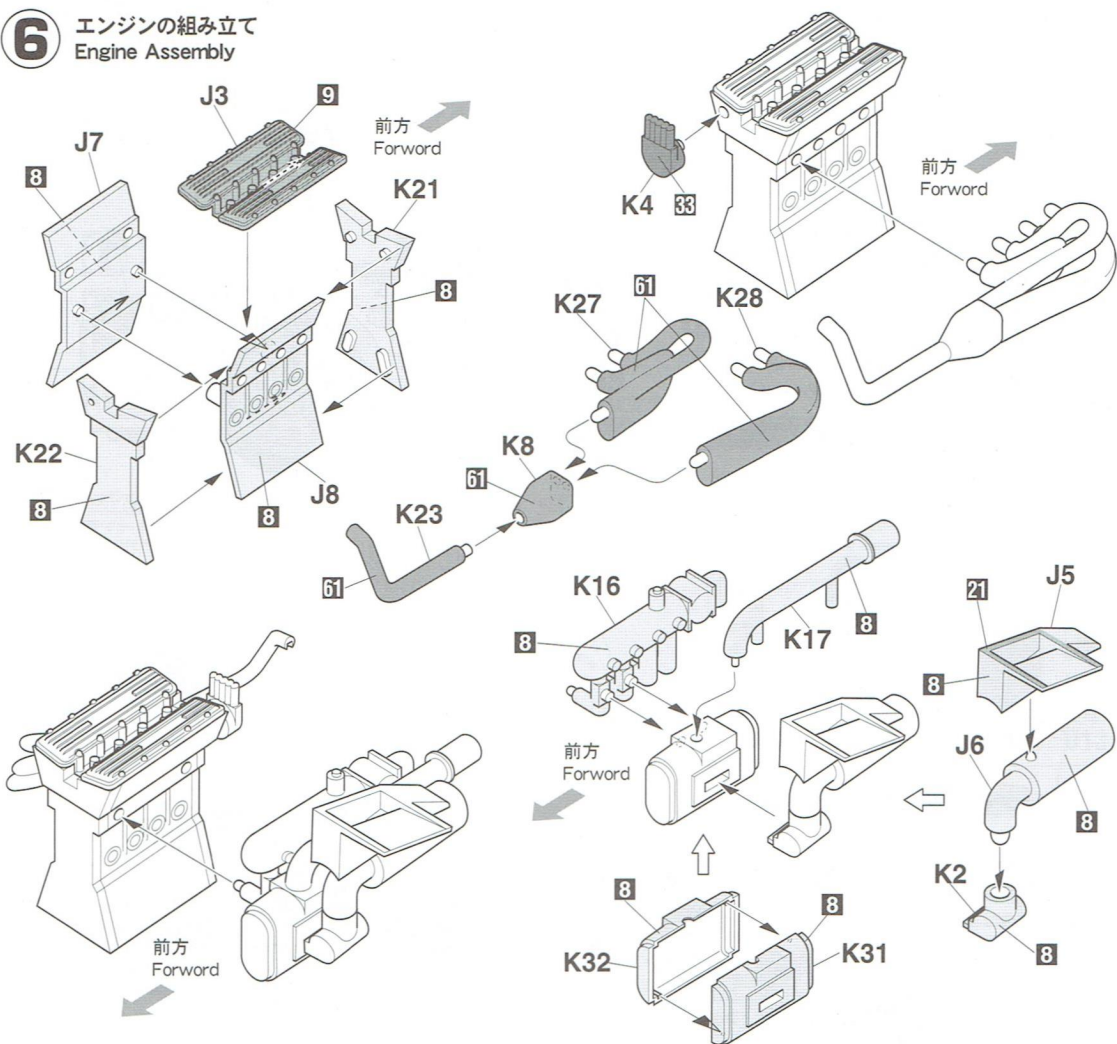

7 フロントサスペンションの取り付け Front Suspension Installation

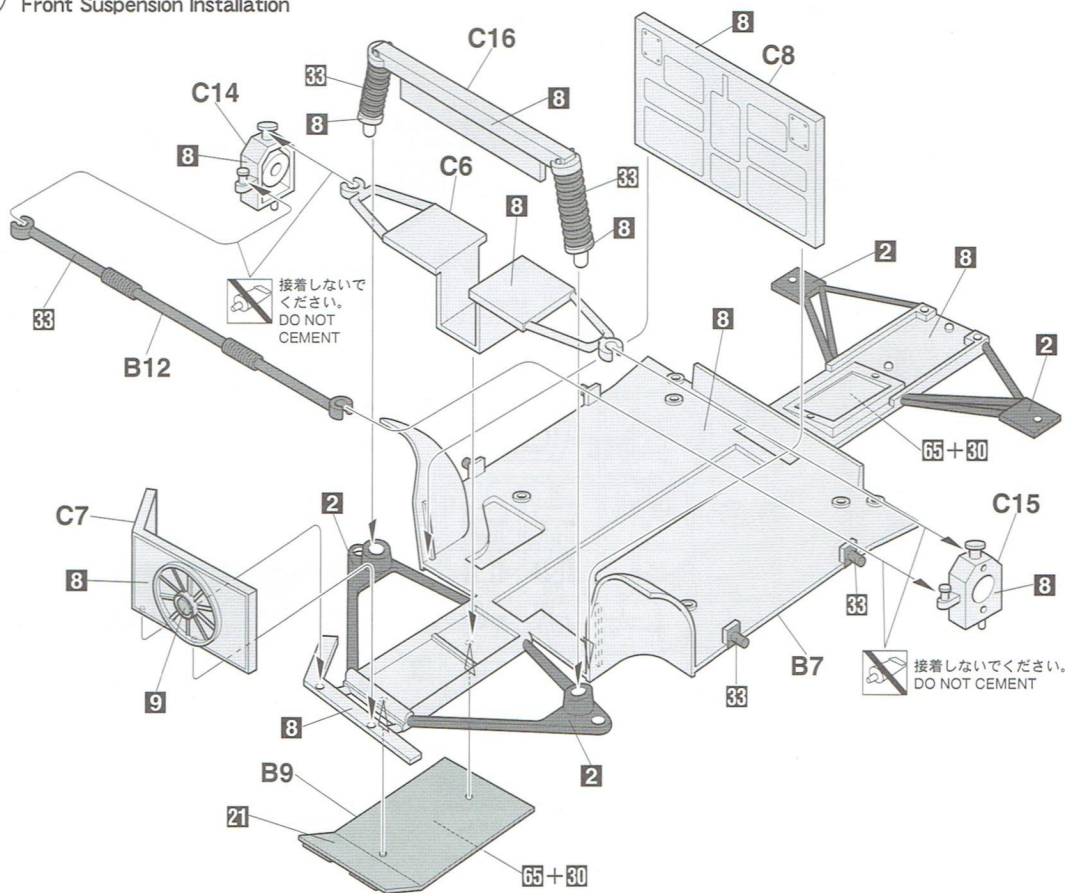

8 リアサスペンションの組み立て
Rear Suspension Assembly

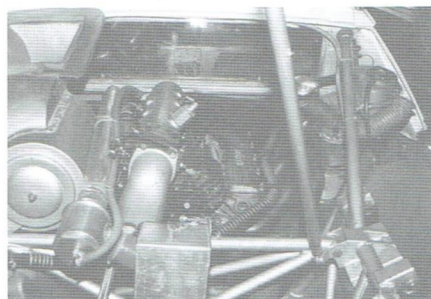
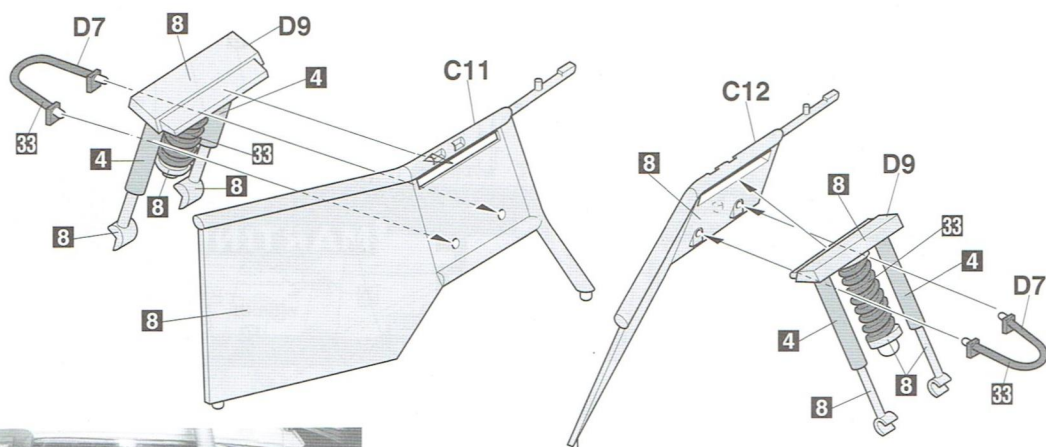

9 エンジンの取り付け
Engine Installation

5 で組み立てた
トランスアクスル
Trans-axle assembled
in Step 5

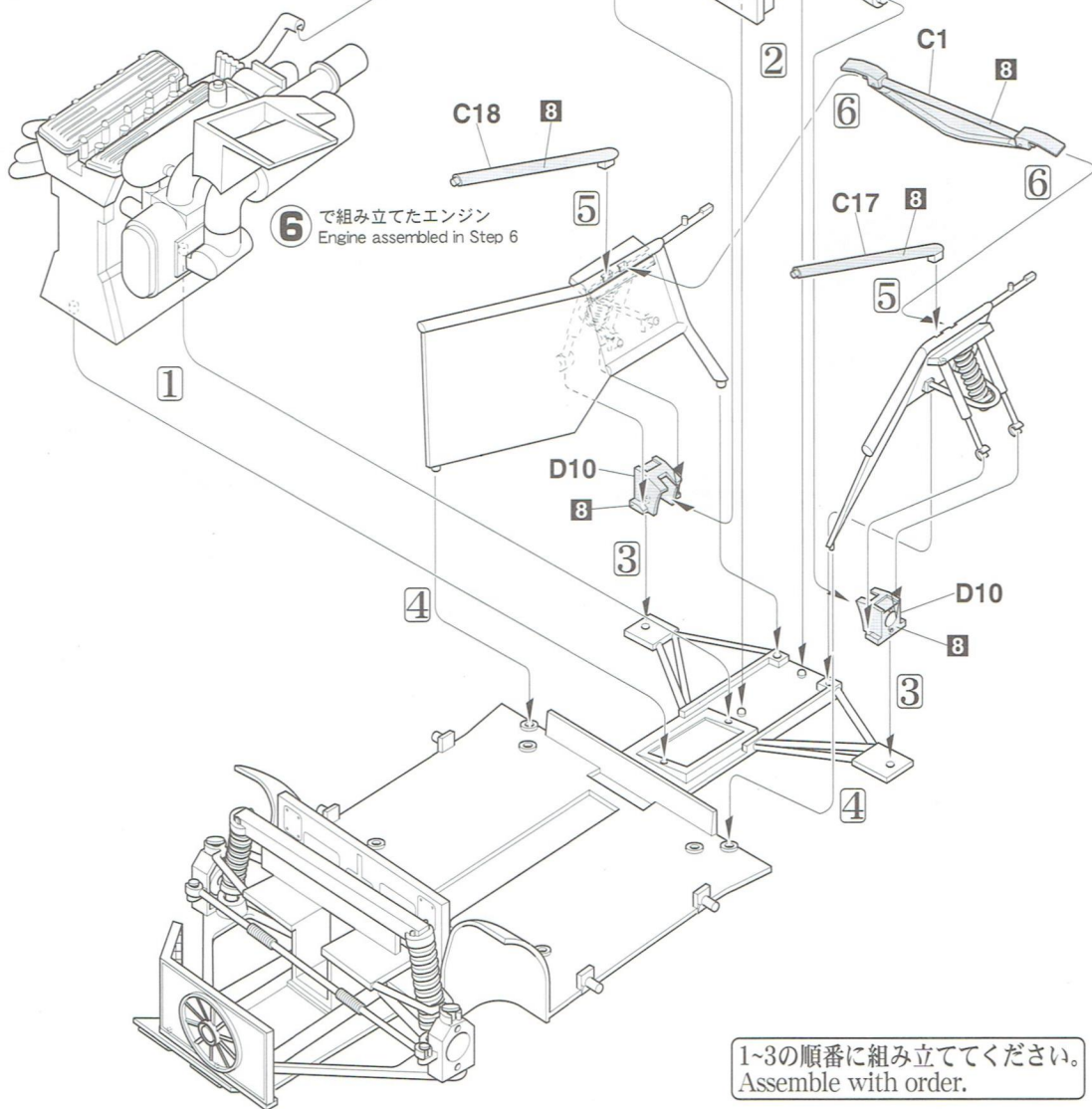

1~3の順番に組み立ててください。
Assemble with order.

10

コックピット及びディスクブレーキの取り付け
Cockpit & Diskbrake Installation

リヤディスク
Rear Disk

C19,C20

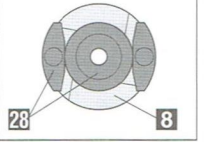

接着しないでください。
DO NOT CEMENT

C19

P1

B16

8

C20

接着しないでください。
DO NOT CEMENT

P1

フロントディスク
Front Disk

C21,C22

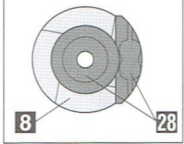

UA1 80mm×40mm



マッドガードをこのかたちに切ってください。
Cut the mud guard to this size

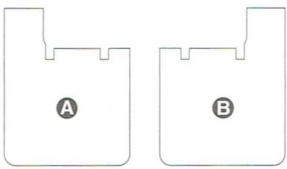

11 リアボディの組み立て
Rear Body Assembly

瞬間接着剤で取り付けます
Instant glue for metal

A

B

D11

8

33

33

C23

C24

A2

21

A2

テールライト
Tail light

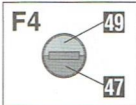

8

B1

B4

33

33

1

B14

B8

21

F4

D3

33

33

1

F2

33

1

1

C9

C5

1

D3

F4

8

D6

8

33

8

D6

8

33

1

F6

F11

D4

8

33

1

C2

1

B11

33

K5

8

8

33

8

D4

8

33

33

1

F10

1

C4

1

1

D4

8

↑

8

B10

33

F1

33

33

33

K6

8

33

33

K20

33

33

C3

8

33

F3

33

33

33

33

33

33

12 フロントボディの組み立て Front Body Assembly

ウインカー
winker

右側
Right side

左側
Left side

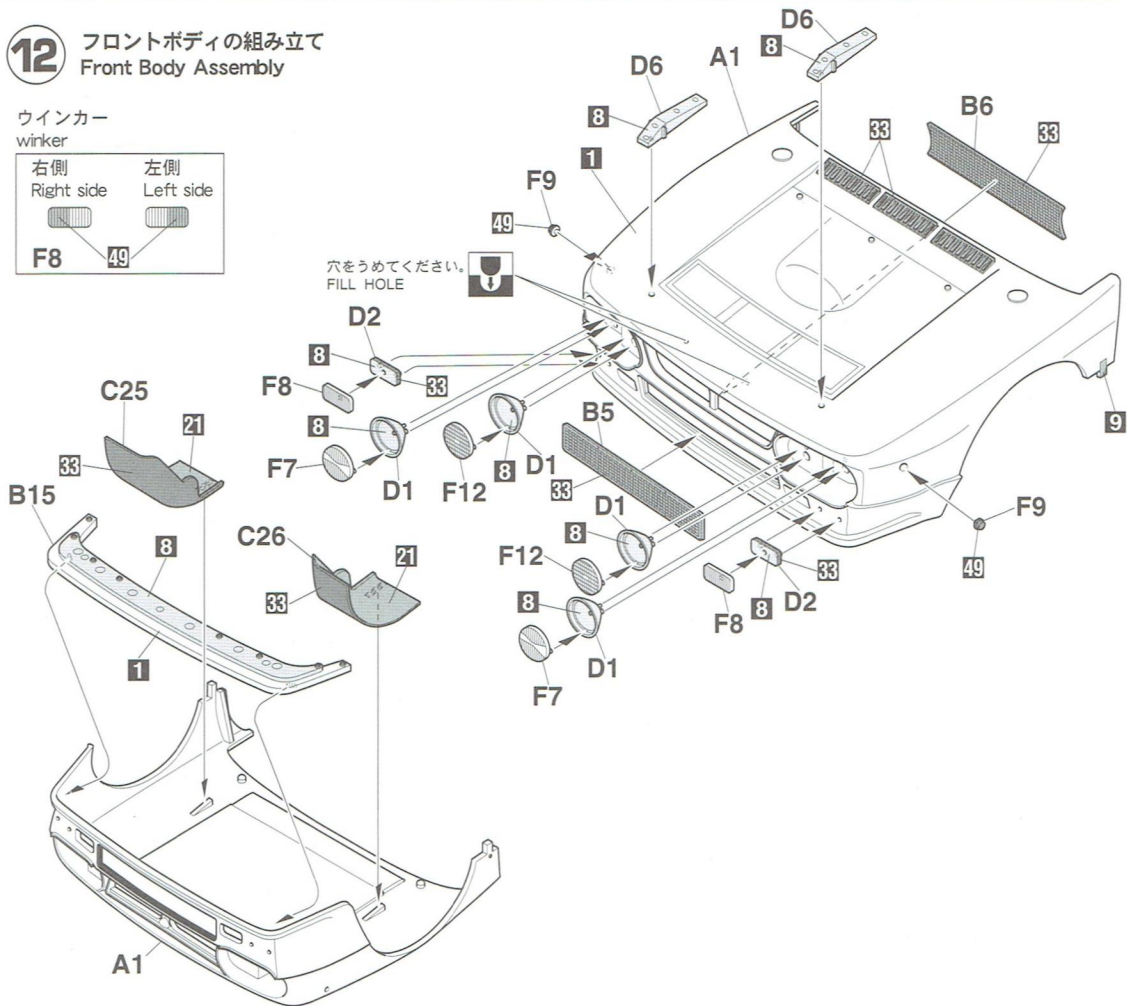

穴をうめてください。
FILL HOLE



13 ボディ及びタイヤの取り付け Body & Tire Installation

UB1

瞬間接着剤で取り付けます
Instant glue for metal

リアホイール
Rear Wheel

x2 2組つくってください。
2 Sets needed

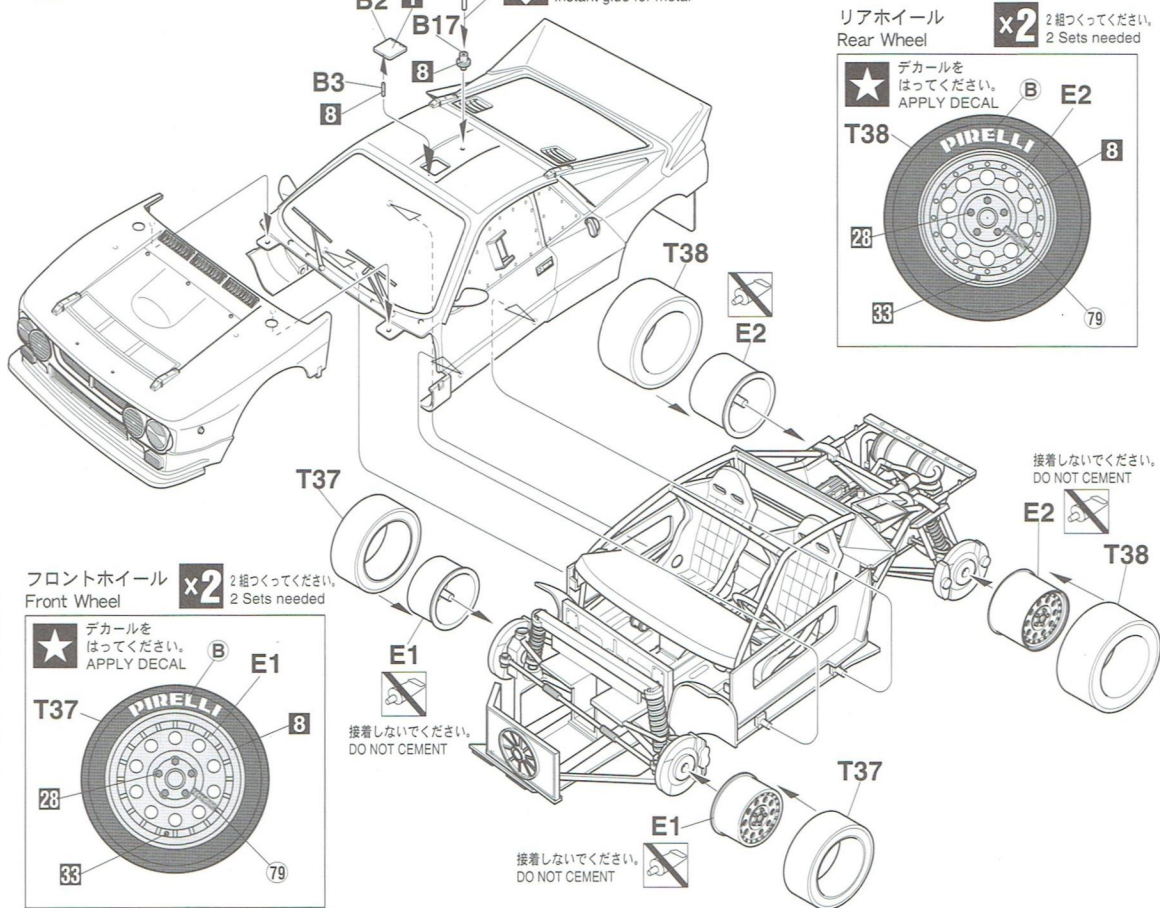
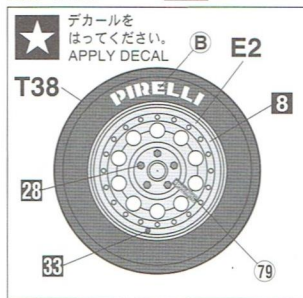

フロントホイール
Front Wheel

x2 2組つくってください。
2 Sets needed

★
デカールを
はってください。
APPLY DECAL

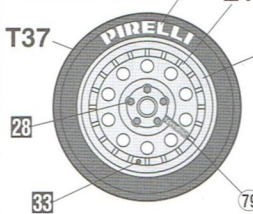

接着しないでください。
DO NOT CEMENT

接着しないでください。
DO NOT CEMENT

接着しないでください。
DO NOT CEMENT

Marking & Painting

マーキング及び塗装図
 Markierungen und Bemalung
 Decoration et Peinture
 Marchio & Pittura
 Decoracion y Pintura
 標貼及着色指示

1 Car No.5
 driver M.Alen

2 Car No.1
 driver A.Bettega

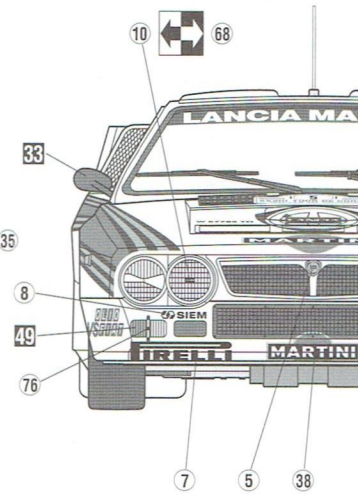
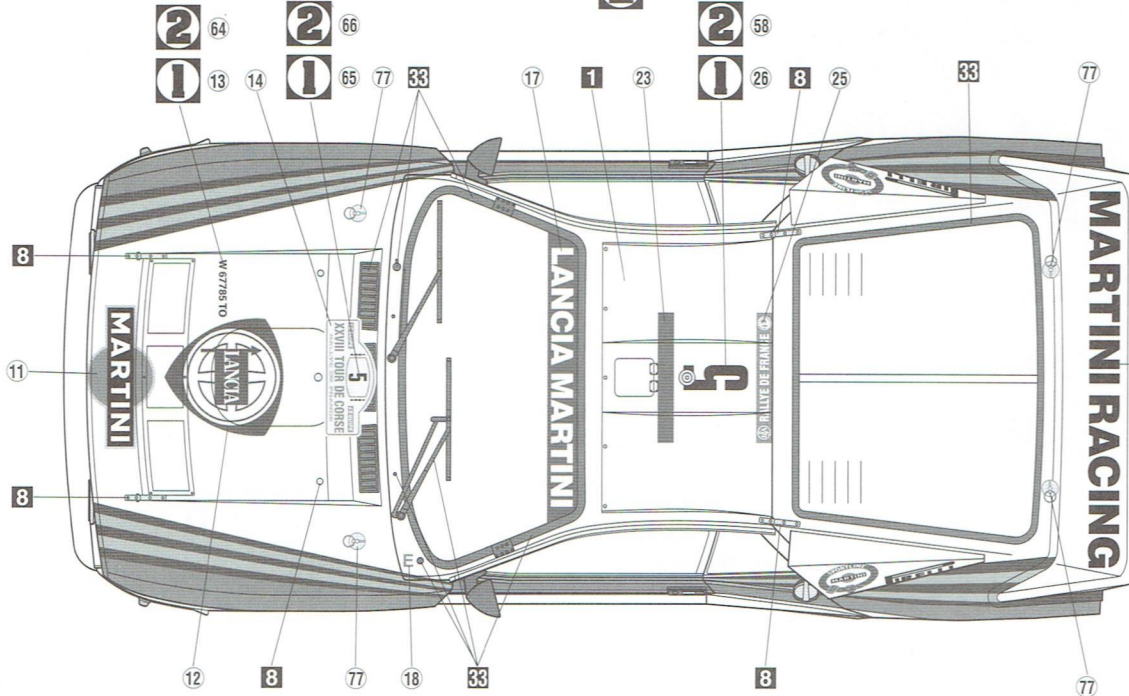
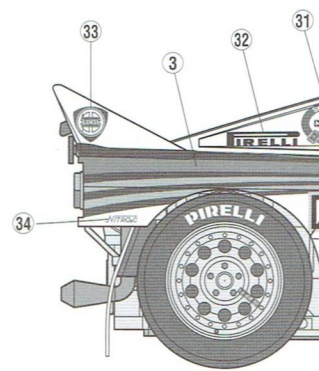
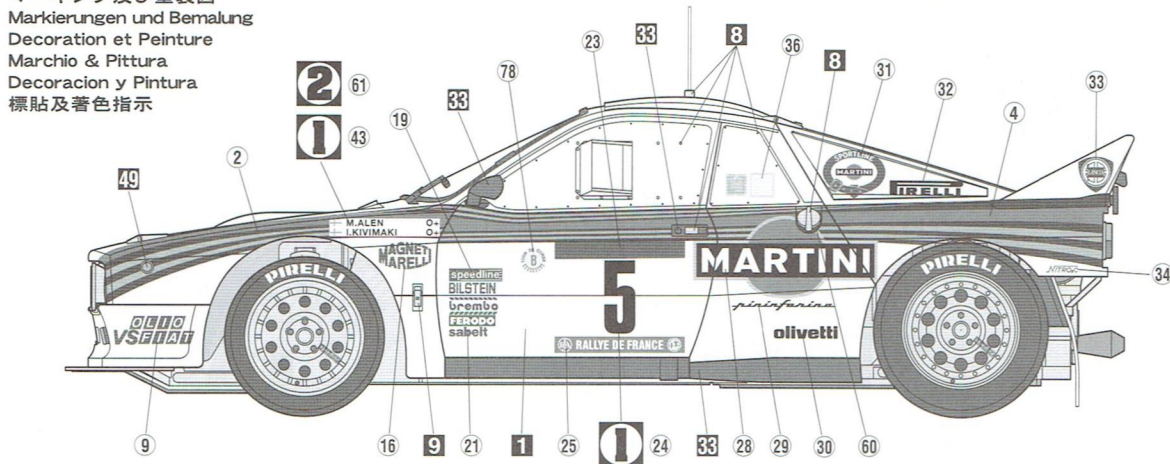

貼る指示のないデカールはご自由に
 Decals without placement instructions

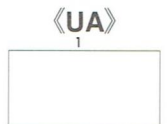
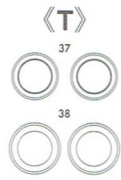
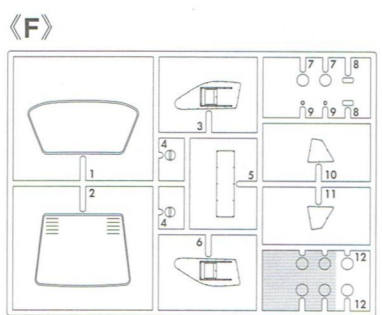
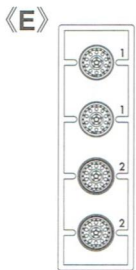
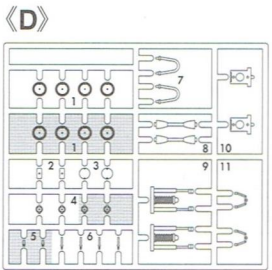
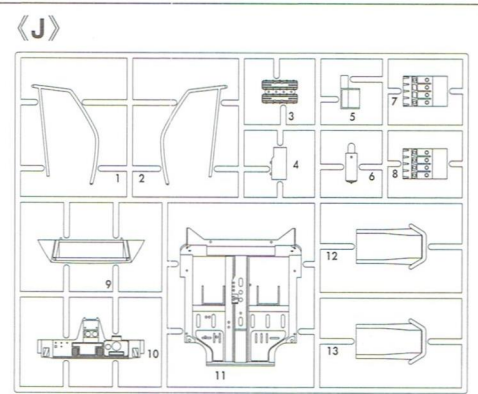
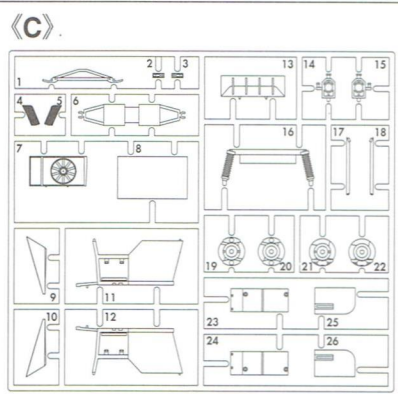
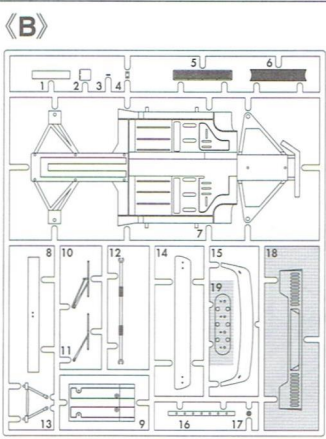
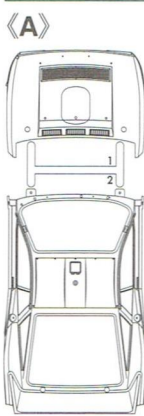

2 Car No.1
driver **A.Bettega**

◆この塗装図は1/24スケールを、85%に縮小してあります。
◆This paint scheme diagram has been reduced to 85% of 1/24 scale size.

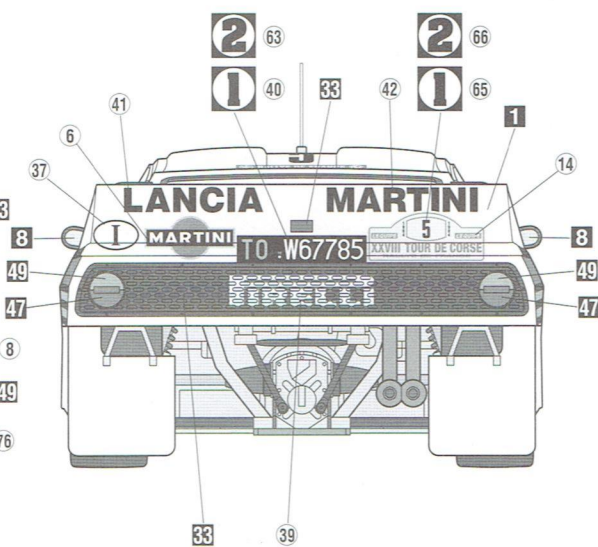
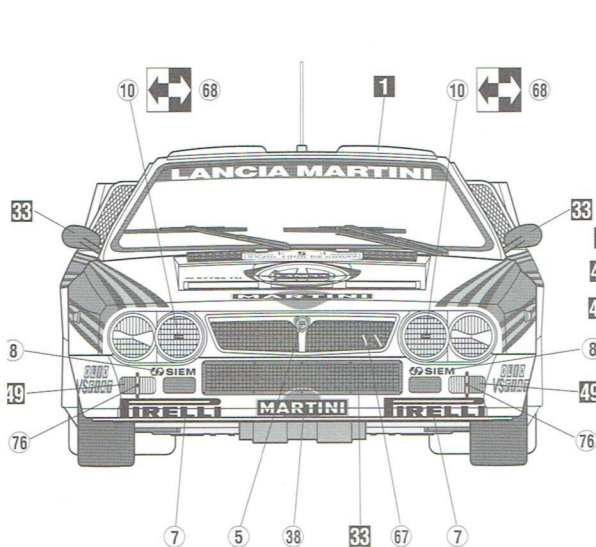
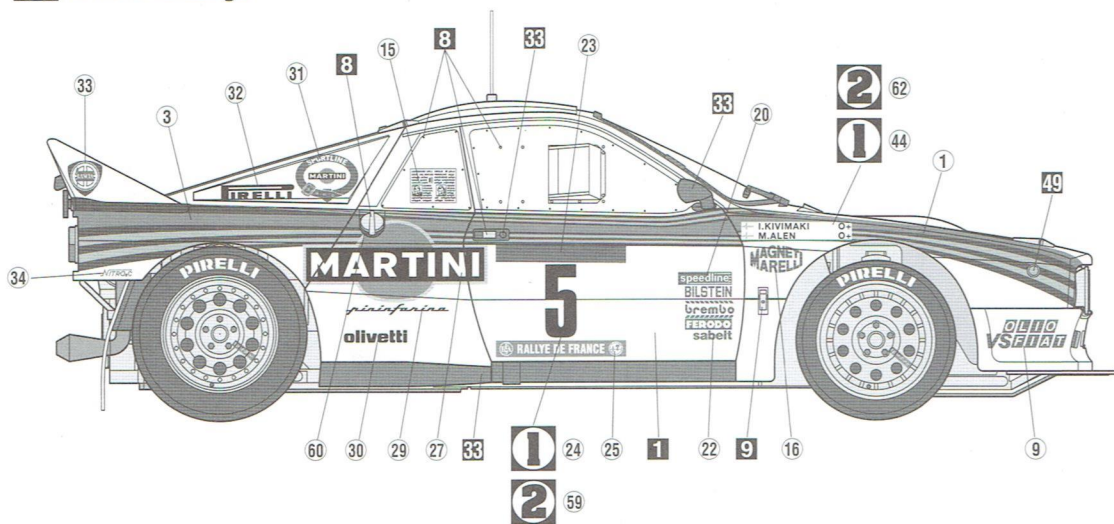

この商品はギャラリーアバルト自動車美術館所有のLancia 037 Rally Corsa Evolution III (Chassis No.172) をもとに商品化しました。
The engineering of this kit is based on the Lancia 037 Corsa Evolution III (Chassis No.172) in the collection of the Galleria Abarth Automotive Museum.

貼る指示のないデカールはご自由にお使いください。
Decals without placement instructions may be used freely.

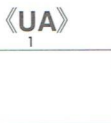
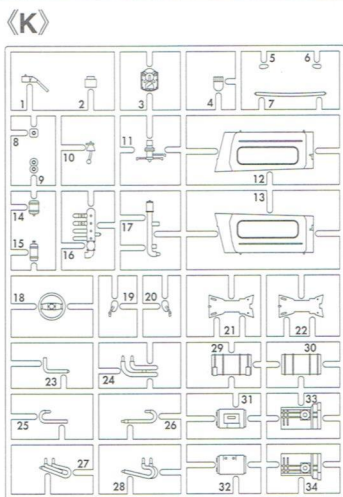
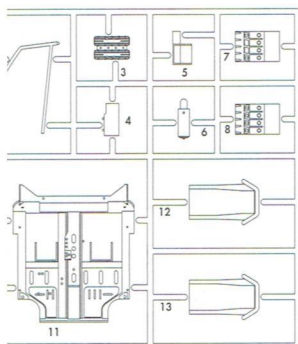

この部品は使用しません。
Parts not for use.
Teile werden nicht verwendet.
Pièces à ne pas utiliser.
Parti non per uso.
Partes para no usar.
不需要使用的部件

For Japanese use only.

■部品請求をされる方は、あなたの氏名、住所、郵便番号、電話番号を1字づつはっきり書いて、下のカードと共に申し込んでください。

※ハセガワは、ご本人の同意がある場合を除き、個人情報をご第三者に開示することはありません。

●「部品請求カード」1枚につき1キット分のパーツの請求を受けることができます。

●下記の価格は予告なく変更する場合がありますのでご了承ください。

— 部品請求カード —

CR30 1:24 ランチア037ラリー-1984ツール・ド・コルスラリーウィナー

部品を紛失したり、破損された方は、このカードの必要部品を○でかみ代金を現金書留または郵便小為替で当社サービス係までお申送ください。

A 部品.....800円	K 部品.....800円
B 部品.....800円	UA 1・UB 1 部品.....400円
C 部品.....800円	P 部品.....400円
D 部品.....700円	タイヤ (T-37、38).....600円
E 部品.....600円	タイヤデカール (TD:15).....400円
F 部品.....700円	デカール.....2,000円
J 部品.....900円	

■デカールのじょうずな貼り方 Correct Method for Applying Decals

- デカールを貼るところのほこりや汚れを、ぬらした布できれいにふきとってください。
- Clean model surface with wet cloth.

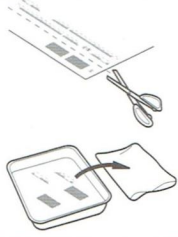

- 貼りたいデカールを台紙ごとハサミで切りとり、1枚づつ水またはぬるま湯に台紙を下にして20秒くらい浮かべます。
- Cut each design out of decal sheet and dip them in warm water for 20 seconds.
- 水から出したタオルの上のせ、指先でデカールが動くか確かめた後、貼るところにおいて静かに台紙をずらしします。
- Check with finger tip if design is loose on base paper. If so, place it on proper position on model and slide off base paper leaving design on model.

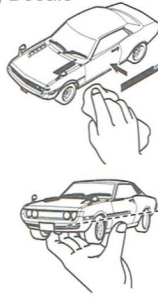

- 指先に少し水をつけて正確な位置にデカールを動かした後で、やわらかく、よく水を吸う布でデカールを押し当てて内側の水分や気泡を押し出します。
- Move design to exact position with wet finger tip, and push out excess water and air bubbles under decal with soft cotton cloth.
- デカールが完全に乾いたら少し水をつけた布で、デカールのまわりのノリをふきとります。
- When decals get dry, wipe off with wet cloth excess glue left around decals.

■タイヤデカールの貼り方 Affixing Tire Decals

- デカールを貼るところのほこりや汚れを、ぬらした布できれいにふきとってください。
- Before application, wipe the surface to which the decals are to be affixed with a damp cloth to remove dust and dirt.
- タイヤデカールは裏返しに印刷され、接着面が上面に出ています。貼る前に汚さないよう注意してください。
- The tire decals are printed on the rear side of the film (against the backing) with the adhesive on the outer side. Be cautious not to soil the decals during application.
- 薄い保護紙をとって、貼りたいデカールを台紙ごと少し大きめに切りとり、台紙と印刷された薄い紙をはがします。
- Remove the thin protective sheet and cut the base sheet around the decal to be affixed, then peel the thin printed sheet from the base sheet.

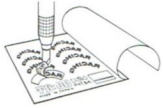

PAT. SA

- 印刷された紙を裏返しにして（文字が正しく読めるように）タイヤの正確な位置に指でこすって貼り合わせます。
- Turn the printed paper over (so that characters on the decal may be read properly) and place the decal against the position on the tire to which it is to be attached, then attach it there by rubbing it with your finger.
- 貼った薄紙の上から水をつけた指先でなでるようにします。しばらくすると薄紙だけがはがれます。薄紙をはがした後、水気をやわらかな布でふきとってください。
- Wet your index finger and rub the part of the thin sheet of paper with the decal gently for a few seconds and it will come off. After removing the thin sheet of paper, rub the decal with a soft cloth to remove the water.

CAUTION : NOT SUITABLE FOR CHILDREN UNDER 3 YEARS. CONTAINS SMALL PARTS.

ATTENTION: CE PRODUIT NE CONVIENT PAS A UN ENFANT DE MOINS DE 36 MOIS, EN RAISON DES PIÈCES DE PETITE DIMENSION CONTENUES.

ATENÇÃO : IMPRÓPRIO PARA CRIANÇAS COM MENOS DE 3 ANOS. CONTÉM PEÇAS PEQUENAS.

NICHT FÜR KINDER UNTER 36 MONATEN ENTHÄLT KLEINE TEILE.

ATTENZIONE: PRODOTTO NON ADATTO AI BAMBINI DI ETÀ INFERIORE AI 36 MESI. CONTIENE PICCOLE PARTI.

FORSIGTIG! IKKE EGNET TIL BØRN SOM ER MINDRE END 3 ÅR. INDEHOLDER SMÅ DELE.

ATTENTIE : NIET GESCHIKT VOOR KINDEREN TOT 4 JAAR. BEBAT KLEINE ONDERDELEN.

ATENCIÓN: NO ES CONVENIENTE PARA NIÑOS MENORES DE 3 AÑOS. CONTIENE PIEZAS PEQUEÑAS.

ΠΡΟΣΟΧΗ: ΚΑΤΑΛΛΗΛΟ ΓΙΑ ΠΑΙΔΙΑ ΑΝΩ ΤΩΝΤΡΙΩΝ ΕΤΩΝ ΠΕΡΙΕΧΕΙ ΜΙΚΡΑ ΤΕΜΑΧΙΑ

■VOR DEM ZUSAMMENBAU ZU LESEN

- Bitte lesen Sie die Anleitung vor dem Zusammenbauen sorgfältig durch.
- Verwenden Sie nur Kunststoffklebstoff und Kunststofflackfarben.
- Die geleerten Plastiktüten sollten zerrissen und weggeworfen werden, um zu verhindern, daß Kleinkinder beim Spielen darin erstickten.
- Handhaben Sie Klebstoff und Lackfarben niemals in der Nähe von offenen Flammen.
- Mit Klebemittel sparsam umgehen und während des Zusammenbaus für ausreichende Ventilation sorgen.

■ANTES DEL ENSAMBLAJE, LEA CUIDADAMENTE LO SIGUIENTE

- Antes del ensamble, estudie cuidadosamente las instrucciones.
- Emplee solamente cemento plástico y pinturas.
- Rompa y tire las bolsas de plástico a fin de evitar que los niños pequeños puedan sofocarse jugando con ellas.
- No emplee nunca cemento ni pintura cerca de llamas.
- Usare l'adesivo moderatamente e ventilare bene l'ambiente durante la costruzione.

■LIRE CECI AVANT D'EFFECTUER LE MONTAGE

- Étudiez attentivement les instructions avant le montage.
- N'utilisez que de l'adhésif plastique et du vernis.
- Déchirer et jeter les sacs en plastiques vides pour éviter tout danger d'étouffement pour les enfants.
- Ne jamais utiliser d'adhésif ou du vernis près d'une flamme.
- Utiliser le ciment avec modération et bien ventiler la pièce pendant le montage.

■組立之前務請先看清此說明。

- 請先看清說明圖，把握全體的順序之後才進入組立。
- 強力膠和塗料請使用塑膠專用的。商品的空袋為了不讓小孩子帶在頭上，請撕掉。
- 強力膠塗料不可在火的附近使用。

■LEGGERE QUESTO PRIMA DEL MONTAGGIO

- Studiare attentamente le istruzioni prima del montaggio.
- Usare solo adesivo e vernici per plastica.
- Strappare e gettare le buste di plastica vuote per evitare il pericolo di soffocamento per bambini piccoli.
- Non usare mai l'adesivo o la vernice vicino ad una fiamma.
- Utilize sufficiente adesivo y ventile bien la habitación durante la construcción.

"WARNING" FUNCTIONAL SHARP POINTS
"WARNUNG" SCHARFE ECKEN UND KANTEN
"Avertissement" Points essentiels de fonctionnement
"ATTENZIONE" PARTI MOLTO ACUMINATE
"AVISO" PUNTOS AGUDOS EN FUNCIONAMIENTO



ちゅう
い
注 意

- * 組み立てる前に必ずお読みください。
- * 12才以下の方が組み立てる時は、保護者もお読みください。

1. 組み立てモデルです。立る前に組み立て説明書をお読みください。
2. 部品を取り出した後のビニール袋は、小さな子供が頭から被ったり、飲み込んだりすると窒息するおそれがありますので、破り捨ててください。
3. 部品はきれいに切り取り、切り取った後のクズはゴミ箱に捨ててください。
4. 部品はやむなくとがっている所がありますので使用目的以外は、絶対に遊ばないでください。特に小さいお子様のいる家庭では注意してください。
5. 小さな部品がありますので、誤って飲み込まないようにしてください。特に小さいお子様のいる家庭では注意してください。
6. 部品の組立の際、ニッパー、ナイフ、ヤスリ等を不用意に取り扱うと、刃先等で怪我の恐れがあります。12才以下の方は、保護者の指導のもとに取り扱ってください。
7. 接着剤、塗料を使用する場合は、下記に注意してください。
 - * 締め切った室内では使用しないでください。中毒の恐れがあります。
 - * 火の近くでの使用は絶対に止めてください。引火の恐れがあります。接着剤、塗料は目や口に入れないでください。
 - * 誤って目や口に入ったときは、すぐに大量の水で洗い流して、医師に相談してください。
8. 工具、接着剤、塗料、電池等を使用する場合は、その説明書の注意事項をよく読んで正しく使用してください。



CAUTION

- * MAKE SURE TO READ INSTRUCTIONS LISTED BELOW BEFORE ASSEMBLING.
- * ADULT SUPERVISOR SHOULD ALSO READ INSTRUCTIONS WHEN ASSEMBLED BY CHILDREN AGED 12 OR YOUNGER.

1. THIS BEING AN ASSEMBLY KIT, READ THE INSTRUCTIONS BEFORE ASSEMBLING.
2. TEAR UP AND THROW AWAY THE PLASTIC BAGS CONTAINING KIT PARTS AS CHILDREN MAY SUFFOCATE BY SWALLOWING OR WEARING OVER HEAD.
3. CUT THE PARTS OFF PROPERLY AND THROW THE WASTE PARTS INTO DUSTBOX AT ONCE.
4. DO NOT PLAY WITH THE PARTS FOR ANY OTHER PURPOSE AS SOME PARTS MAY BE TOO SHARP. MORE CAUTION AND CARE NEEDED FOR FAMILIES WITH INFANTS.
5. DO NOT SWALLOW ANY PARTS AND CUT-OFF CHIPS. KEEP AWAY FROM REACH OF CHILDREN.
6. WRONG OR CARELESS USAGE OF NIPPER, CUTTER, FILE ETC. MAY HURT THE ASSEMBLER. BE CAUTIONS AS FOLLOWS WHEN USING ADHESIVES AND/OR PAINTS:
7. * DO NOT USE IN CLOSED ROOM TO AVOID POISONING/TOXIC.
* DO NOT USE NEAR FIRE TO AVOID FLAMMABILITY.
* DO NOT PUT ANY ADHESIVES AND/OR PAINTS INTO MOUTH AND EYE IF MISTAKENLY PUT INTO, WASH OUT PROMPTLY WITH FULL WATER AND CONSULT A DOCTOR.
8. USE TOOLINGS, ADHESIVES, PAINTS, BATTERIES ETC. PROPERLY AFTER CAREFUL READING OF INSTRUCTIONS GIVEN IN EACH HANDLING MANUAL.



株式会社ハセガワ
静岡県焼津市八幡3-1-2 〒425-8711 TEL (054) 628-8241
HASEGAWA CORPORATION
3-1-2 Yagusu, Yaizu, Shizuoka. 425-8711 Japan.

ハセガワ新製品情報

ハセガワウェブサイト

<http://www.hasegawa-model.co.jp>

